

Mercedes-AMG G63

használati utasítás



a kép illusztráció

- Kérjük, használat előtt figyelmesen olvassa el a kézikönyvet.
- Nem közlekedési eszköznek minősített eszközzel közúton haladni tilos.
- A kézikönyv fontos információkat tartalmaz, kérjük, őrizze meg.
- A termék fejlesztése és minőségének javítása érdekében előfordulhat, hogy értesítés nélkül módosítjuk a termék szerkezetét, megjelenését, csomagolását és összeszerelési módszerét. Amennyiben eltérés van a leírt specifikáció és a valóságos termék között, kérjük, hogy a fizikai terméket tekintsék mérvadónak.

1. A termékről

Köszönjük, hogy Mercedes Benz márkaengedéllyel rendelkező elektromos gyermekjárművet vásárolt!

Használat előtt az egyik legfontosabb tennivaló, hogy figyelmesen olvassa el a termék kézikönyvet, amelyben megtalálható a telepítőprogram részletei és a helyes használati mód. A használati utasítás megismerésével elkerülheti a nem a rendeltetésszerű használatot, amely kárt okozhat a termékben vagy, akár a felhasználóban is. A leírás elsősorban a biztonsági szempontokról tartalmaz információkat. Kérjük memorizálja a leírtakat, hogy az eszköz helyes használatában segítségére legyen gyermekének.

"A Mercedes Benz termék design Daimler szellemi tulajdon védelme alatt áll. Cégünk teljes jogot formál ezeknek a védjegyeknek a használatára.

Termékleírás:

Akkumulátor 12V4.5Ah*1

Töltő 6V500mA OR 12V700mA

Ajánlott életkor: 36-72 hónap

Terhelési határ: kevesebb, mint 25 kg

Sebesség: egykaros hajtás esetén 2.5 km / h két karos hajtás esetén 2.5-4.5 km / h

Méret: 1100X690X565 mm

Tápellátási mód: töltési mód

Töltési idő: 8-12 óra

Akkumulátor élettartama: körülbelül 300 újratöltés

Termék neve: elektromos autó

2 Alkatrész lista

Alkatrész száma:	Alkatrész neve	Szám	Készlenléti jegyzet
1	karosszéria	1	
2	szélvédő	1	
3	támaszelem	1	
4	ülés	1	biztonsági övvel
5	kormánykerék	1	eredeti gépi csavarrúd: 5X40mm
6	reflektor	2	“L”X1 “R”X1
7	kerék	4	
8	dísztárcsa	4	a kerékre rögzítve
9	kipufogócső	2	“L”X1 “R”X1
10	csomagtartó	1	
11	műanyag csavarkulcs	2	
12	töltő	1	
13	fék	1	
14	MP3 csatlakozó	1	L=200mm
15	szerszámoszláda	1	
16	leírások	1	
17	tengelyvédő burkolat	4	

4 Összeszerelés előtt



Figyelem !



- Apró alkatrészelet tartalmaz, emiatt 36 hónaposnál fiatalabb gyermekek számára nem ajánlott.
- A termék alkatrészei között találhatunk olyanokat, amelyek sérülést okozhatnak, ezért az autót felnőtt felügyelete mellett kell összeszerelni!
- Kérjük, hogy a csomagolást időben vegye le, mivel gyermekek esetében fenáll a fulladás veszélye! Az összeszerelés befejezése után tegye biztonságos helyre a szerszámokat, hogy gyerekek ne férjenek hozzá.
- Összeszerelés előtt ellenőrizze az alkatrész számát.
- Töltés előtt ellenőrizze, hogy a vezeték, a csatlakozó és a töltő egyéb részei nem sérültek-e. Ha bármilyen hibát észlel, addig ne üzemelje be az eszközt még nem történt meg a fennálló hiba kijavítása.



Csavarhúzó



Csípőfogó



Műanyag csavarkulcs



Akkumulátor biztonsági figyelmeztetés

- a nem újratölthető akkumulátor nem tölthető;
- az újratölthető akkumulátort csak felnőtt felügyelete mellett lehet feltölteni;
- az újratölthető elemeket a töltés előtt ki kell venni a játékból;
- az elem típusok nem keverendők, az új és régi elemek szintén.;
- az elemeket megfelelő polaritással kell behelyezni.;
- a lemerült elemeket el kell távolítani a játékból;
- a tápcsatlakozót nem szabad rövidre zárni;
- a termék nem tartalmaz szárazelemet;

5 Szerelje be az első tengelyt

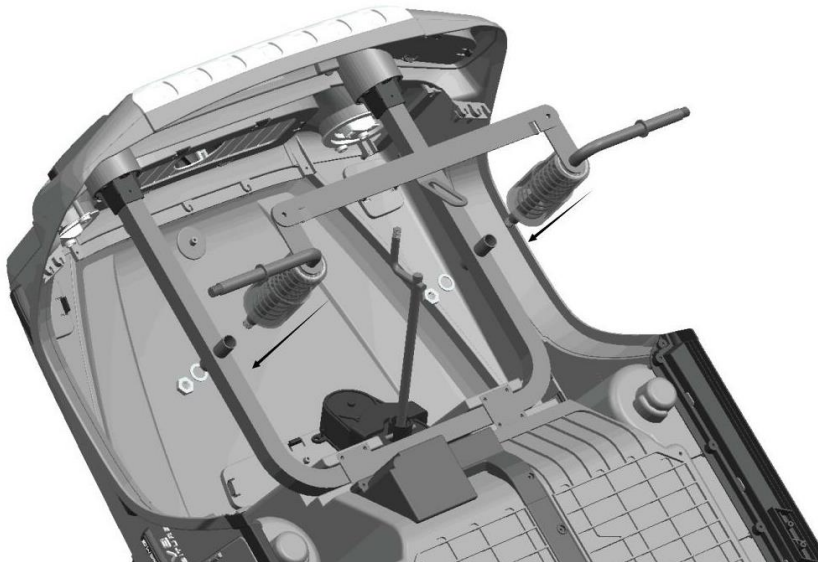

1. Ahogy látható, megkülönböztetjük a első kerék tengely irányát, beillesztjük a támasztóvázba, és a váz aljára helyezzük 1 db tömítéssel, majd egy anyával rögzítjük a első kerék tengelyének tetejére.;

6 Dísztárcsa rögzítése az első és hátsó kereken

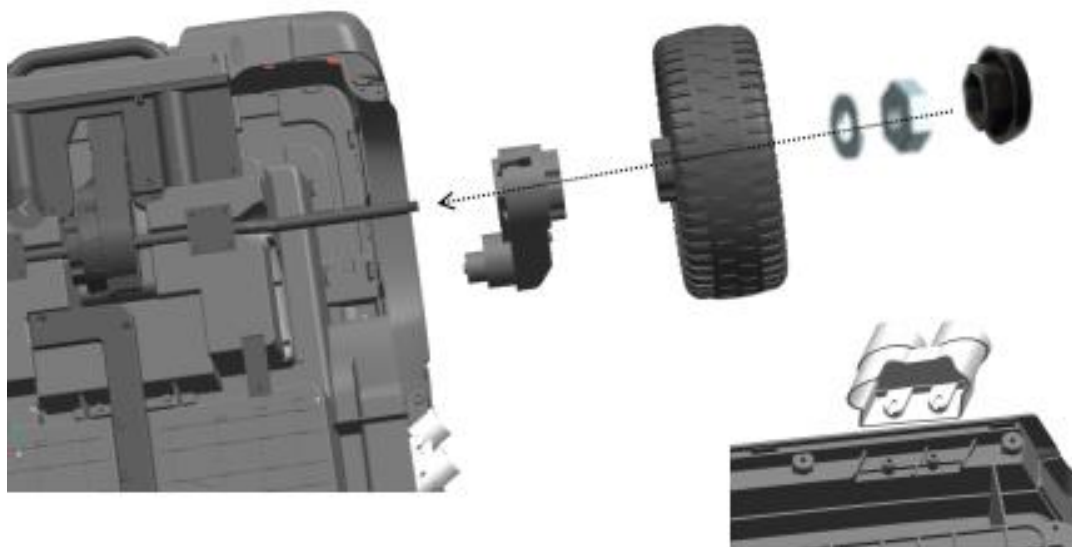

Beszereles: különbséget teszünk a termék bal és jobb oldala között, Egyoldalúan 2 darab Ø4X12 csavarral rögzítjük..

Hátsó kerék felszerelése: A hajtómotort az autókarosszérájára szereljük fel, ezután hátsó kerék felrakása következik, 10 tömítőgyűrű segítségével, majd rögzítjük egy M8-as anyával, végül felszereljük a dísztárcsát. [Megjegyzés: Az első jobb és bal kerék felszerelése azonos].

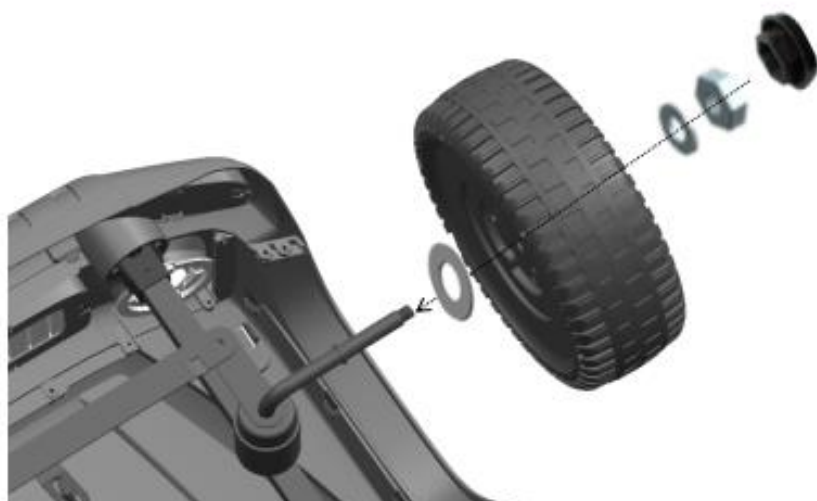

Első kerék felszerelése: Az első tengelyeket rögzítjük a fő tengelyhez, majd felhelyezzük az első kerekeket, majd rögzítjük azt egy M8-as anyával. Végül felhelyezzük a dísztárcsát.

Megjegyzés: az első jobb és bal kerék beszerelése azonos.

7 Ülés és a hátsó légterelő felszerelése

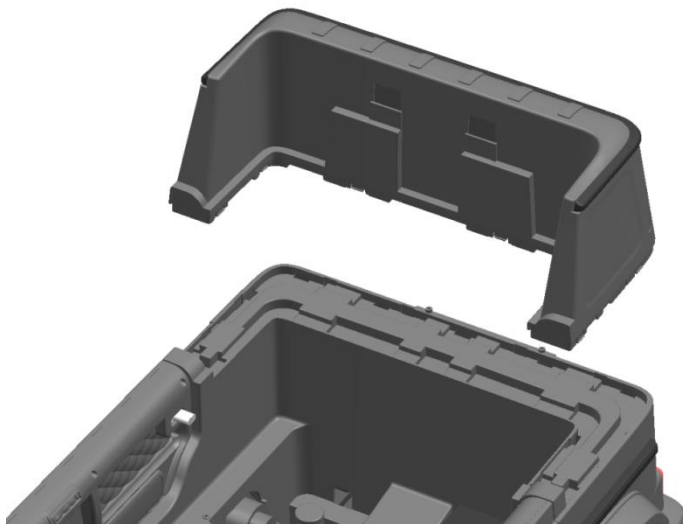

Szerelje fel a hátsó szárnyat: igazítsd a jármű karosszériáján lévő nyílásokhoz, majd nyomd le a hátsó részét, hogy elakadjon, majd rögzüljön.

Szerelje be az ülést:

Először helyezze be az ülést a jármű karosszériájába, majd rögzítse 2 db Ø 4X12 menetes csavarral. [Megjegyzés: beszerelés előtt csatlakoztassa az ülést az akkumulátorhoz és helyezze áram alá. további részleteket a 11. csatlakozó tápegység leírásánál.

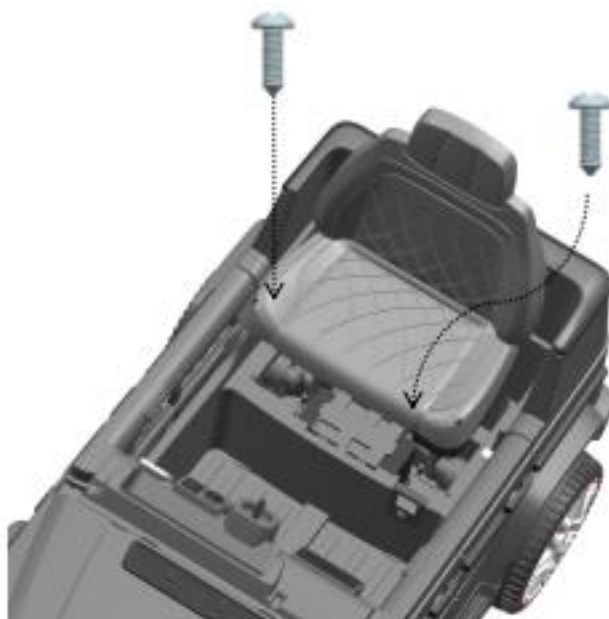

8 Helyezze fel a szerszámosládát

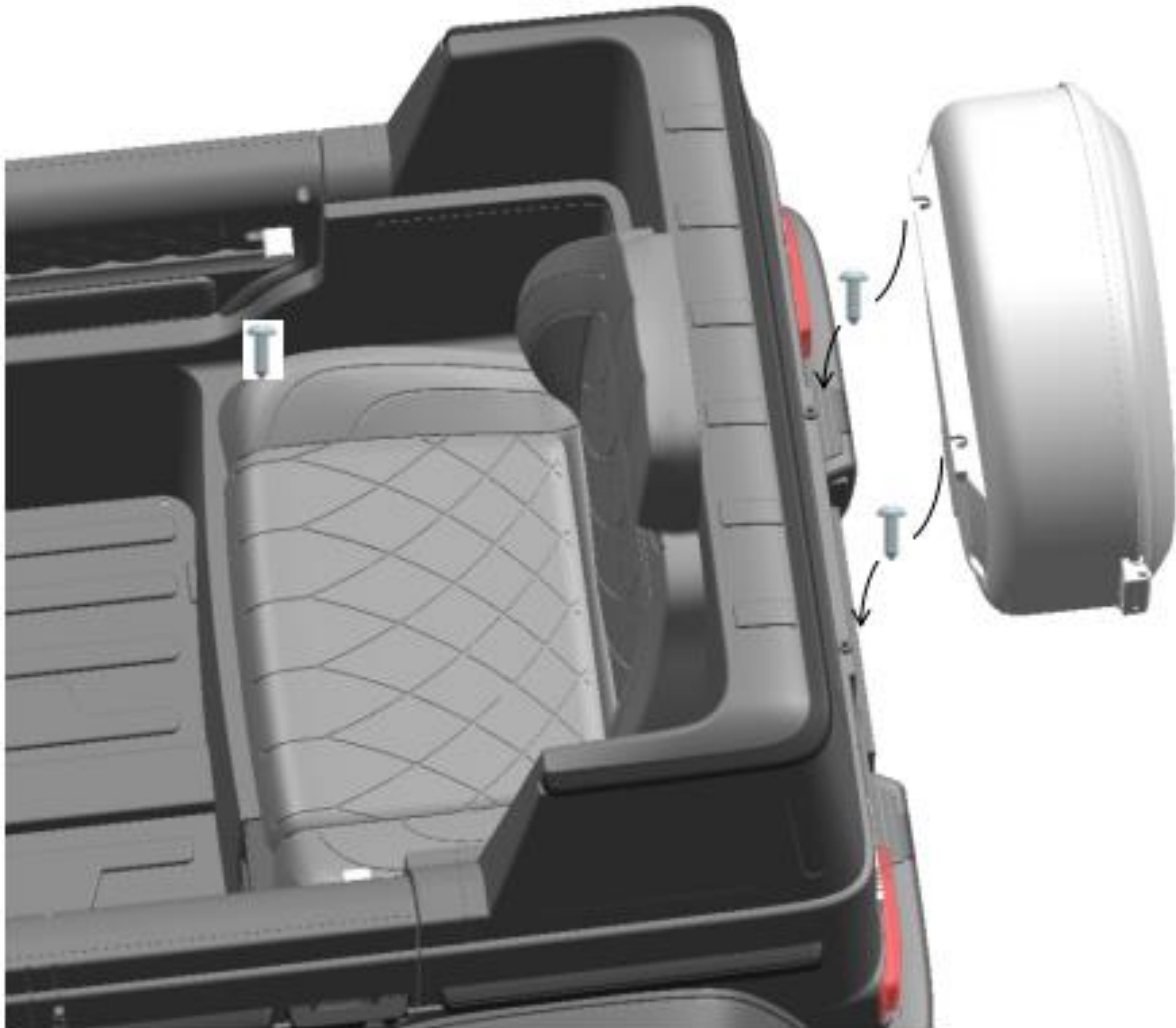

Szerszámos doboz felszerelése: helyezze a szerszámosládát a járműre és rögzítse 2 db Ø 4X12mm fekete csavarral;

9 A kormánykerék beszerelése

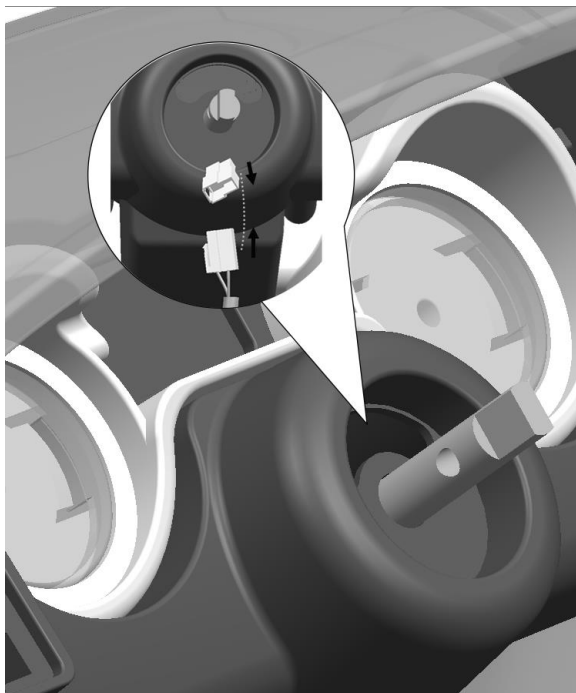

Szerelje be a kormánykereket ::[Ahogy az ábra mutatja] Csatlakoztassa rá a csatlakozódugót a kormánykerék felszerelése előtt, majd szerelje be a kormánykereket (egy pontban nyomja meg enyhén), majd rögzítse a kormánykereket Ø 5X 40 csavarral és az M5 anya segítségével.

[Megjegyzés: a kormánykerék beszerelése előtt figyeljen, arra hogy kormánykeréknek két végpontja nem azonos.]

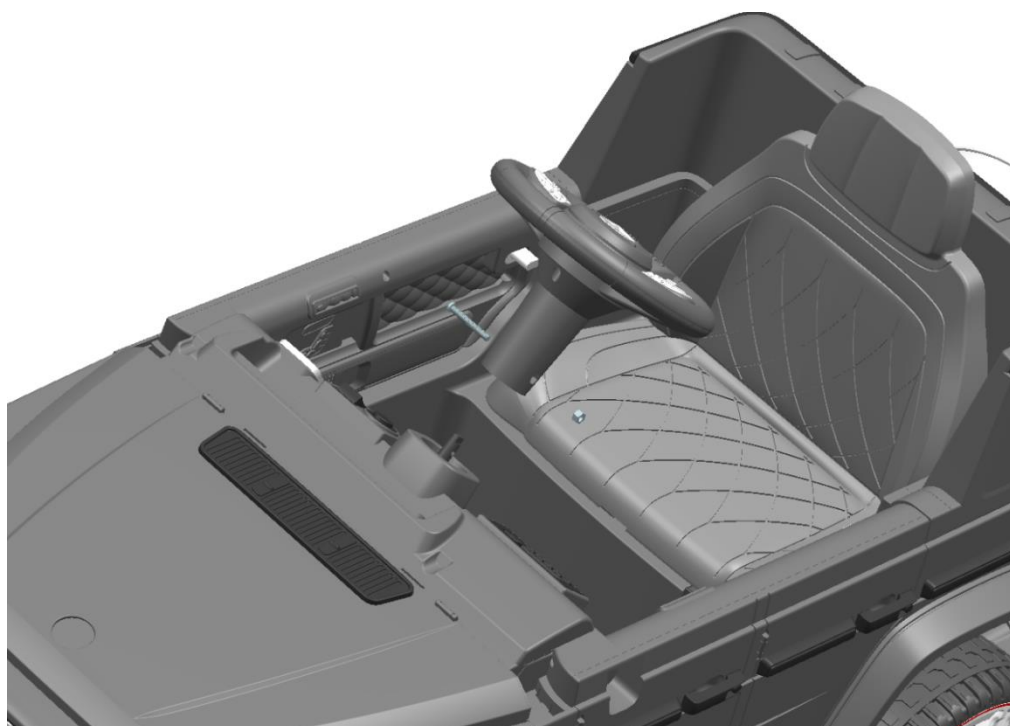

10 Szélvédő és a visszapillantó tükör felszerelése

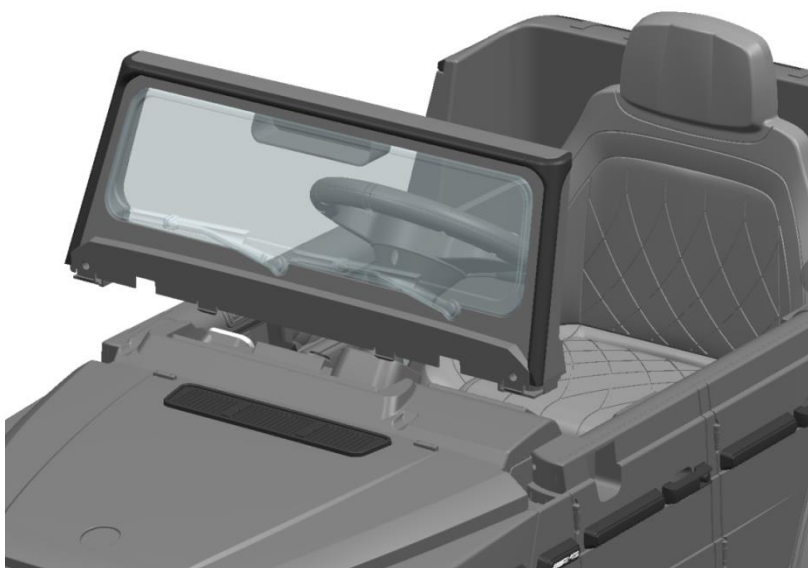

Szerelje fel a szélvédőt:

igazítsa a megfelelő nyílásokhoz a szélvédőt és némi erő kifejtésével pattintsa be az elemet az autó karosszériájába;

(Megjegyzés: győződjön meg

arról, hogy megfelelően illeszkedik a nyílásokba a szélvédő.)



Szerelje fel a visszapillantó

tükröket: pattintsa be az autóttest helyes nyílásába. (Megjegyzés: a beszerelés előtt figyelembe kell venni, hogy a jobb és bal oldal eltérő.)

11 A tápegység csatlakoztatása



Dokkoló tápcsatlakozó-dugó [fizikai érintkezés alapján]

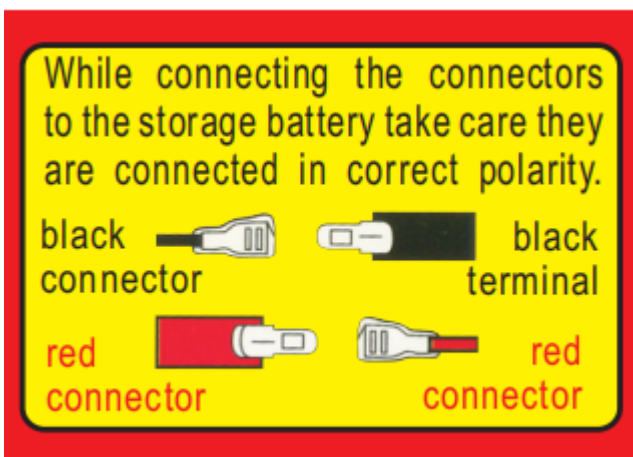

12 Használat előtt



Figyelem !

A váratlan események elkerülésének érdekében:

- Gépjárművezetés közben szülői felügyelet szükséges.
- Ezeket a típusú járműveket tilos vezet, például utakon, járművek közelében, lépcsőn stb.
- Az auto vezetése közben cipőt kell viselnie.
- Ülésen kell ülni vezetés közben.
- Ajánlott kor: 36-72 hónap; Maximális terhelhetőség: 25 kg.

Biztonsági figyelmeztetés

Kérjük, tájékoztassa gyermekét és játszótársát az alábbi biztonsági szabályokról, és győződjön meg arról, hogy megértették!

- Győződjön meg arról, hogy gyermeke biztonságos vezetési környezetben használja ezt a terméket, például otthon, kertben vagy játszótéren.
- Vegye figyelembe, hogy a járművek csak kemény és sík utakon való közlekedésre alkalmasak. A biztonság érdekében tilos a következő területeken közlekedni:
 - A Árok, gödrök, patak, gyepek, lejtők vagy egyenetlen talaj;
 - B Forgalmas utak és gyalogos forgalom mellett;
 - C Olyan akadály közelében, amely sérülést okozhat;
 - D Más nem biztonságos területek;
- Figyeljen, arra hogy a gyermek ne vezessen sötétben. Csak nappal vagy világos területen használja az autót.
- Ne használja ezt a terméket a szabadban, ha esik vagy havazik.
- Kérjük, ügyeljen korhatárok betartására és maximális terhelhetőségre.
- A balesetek elkerülése érdekében vezetés előtt győződjön meg arról, hogy a jármű biztonságos e.
- Kérjük, ne engedjen gyermekeket a mozgó jármű közelébe;
- Az autó biztonsági övvel van felszerelve, kérjük a gyermekek mindig legyenek bekötve a jármű használata során.



13 Kapcsolók jelmagyarázata

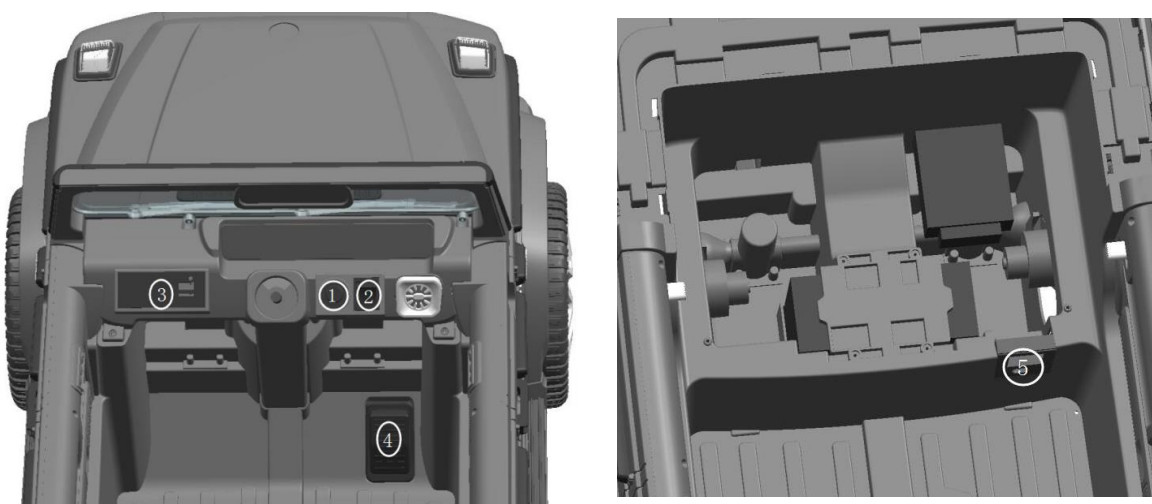

- ① Főkapcsoló: ez kapcsolja be vagy ki a tápellátást.
- ② Előre/hátra kapcsoló: ez szabályozza az autó mozgási irányát előre vagy hátra;
- ③ USB lejátszó: lásd 14.
- ④ Gáz: ha rálép a kisautó lassan mozgásba jön, ha elengedi folyamatosan lassul;
- ⑤ Működési / lengőkapcsoló: terméket működésbe, pedálmód üzemmódba kapcsolja



Figyelmeztetés !

Váltás előtt győződj meg arról, hogy a jármű teljesen megállt, hogy elkerüld a váltó és a motor károsodását.

14 A lejátszó jelmagyarázata

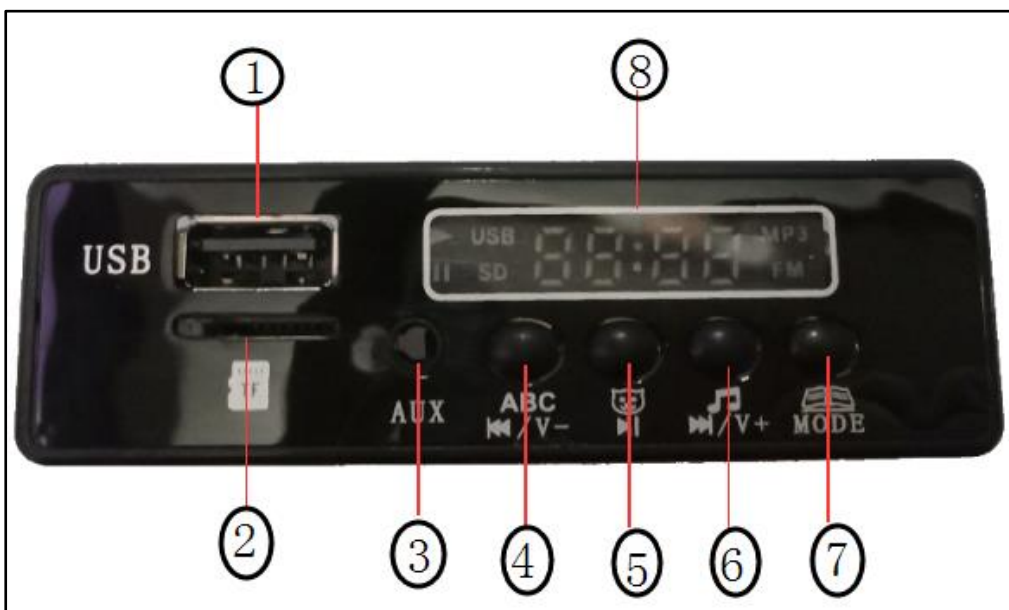

- ① illesze be az USB csatlakozóba az audió forrást, majd indítsa el a lejátszót
- ② memória kártya bemenet (TF card)
- ③ MP3 interface: ezen bemeneten csatlakoztathat más eszközöket
- ④ Hangerő: nyomja meg hosszan a gombot a hangerő csökkentéséhez;
- ⑤ Szünet gomb: lejátszás szüneteltetése;
- ⑥ Hangerő / zene gomb: hosszan nyomd meg ezt a gombot a hangerő növeléséhez; érintsd meg ezt a gombot a zene lejátszásához.;
- ⑦ Mesélő gomb: érintse meg ezt a gombot, és játssza le a történetet;

Akkumulátor töltöttségi szint: a kijelzőn látható érték alapján megállapítható, hogy a akkumulátor feltöltődött-e vagy sem. (egy motoros üzemmód: 6,2 V alatti töltöttség; két motoros üzemmód: 12,5 V alatti töltöttség).



Kormánykerék használata:

A. Duda: nyomásra hangot ad.

B Zene gomb: elindíthatod és váltogathatod vele az audio tartalmakat.

15 A távirányító kezelése

2.4G Távirányító használata [választható funkció]

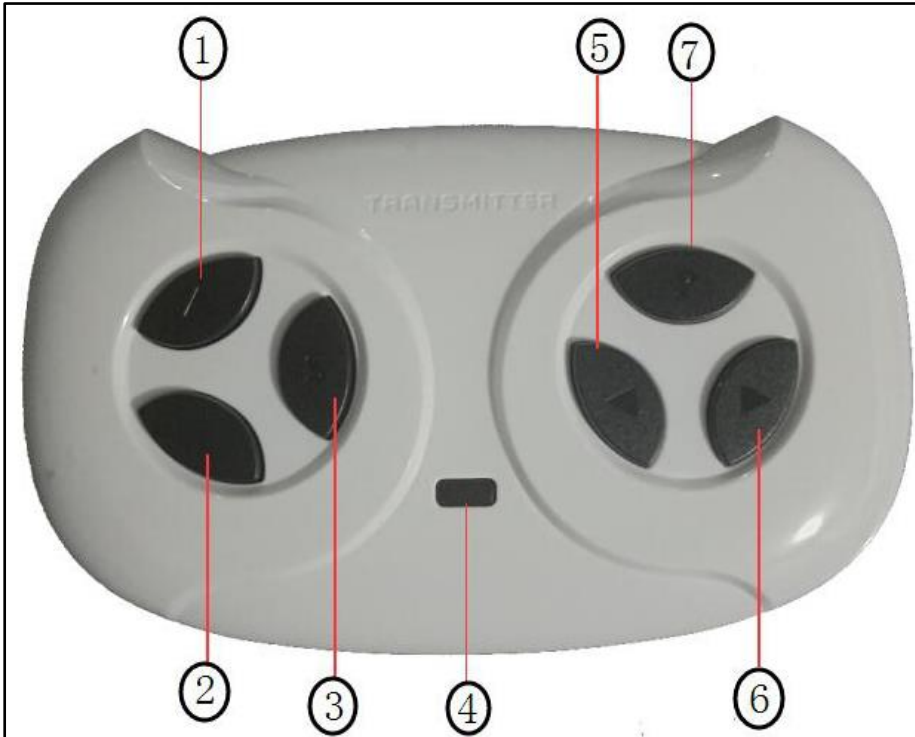

Az első használatkor szükséges a kód megadása, a későbbi akkumulátorcseréknél viszont nem kell használni az azonosítót.

1.lépés: Nyisd ki a távirányító hátoldalán található akkufedelét, és helyezd be az elemet.

2. a szárazelemek nem megfelelőek, ehhez a termékhez.

2. lépés: kapcsolja le az auto főkapcsolóját.

3. rész: Tartsd lenyomva egyszerre az 1-es és a 2-es gombokat (figyelj arra, hogy egyszerre tartsd lenyomva), amikor a 4-es jelzőfény

villog, kapcsold be a főkapcsolót az autón, ha 4-es piros jelző fény villogása megszűnik, akkor a kódolás sikeres;

A gombok leírása: 3 gomb a sebességszabályozásáért felel, minden lenyomással növeled a sebességet, 4 a egy piros fény világít, akkor alacsony a sebesség, ha két piros fény világít közepes a sebesség, ha három piros fény világít nagy a sebesség;

- Nyomja meg az 1-es gombot, és az autó előre megy;
- Érintse meg és nyomja meg a 2-es gombot, az autót hátra felé megy;
- Nyomja meg a 3-as gombot az autó sebességének beállításához;
- Érintse meg és nyomja meg az 5-ös gombot. ha az szeretné, hogy autó balra forduljon;
- Érintse meg és nyomja meg a 6-os gombot, ha azt szeretné, hogy az auto jobbra forduljon;
- 7 -es gomb a fék, érintsd meg a gombot a járműn, hogy a jármű fékezzen. Ekkor az összes piros jelzőfény villogni fog.

Ez a játék vezérelhető távirányítóval:

Amikor a távirányítót használod, a termék pedálkapcsolója érvénytelen; amikor leállítod a távirányító használatát, a termék pedálkapcsolója újra használható.

15 A távirányító kezelése

27Hz-es távirányító leírása: [választható funkció]

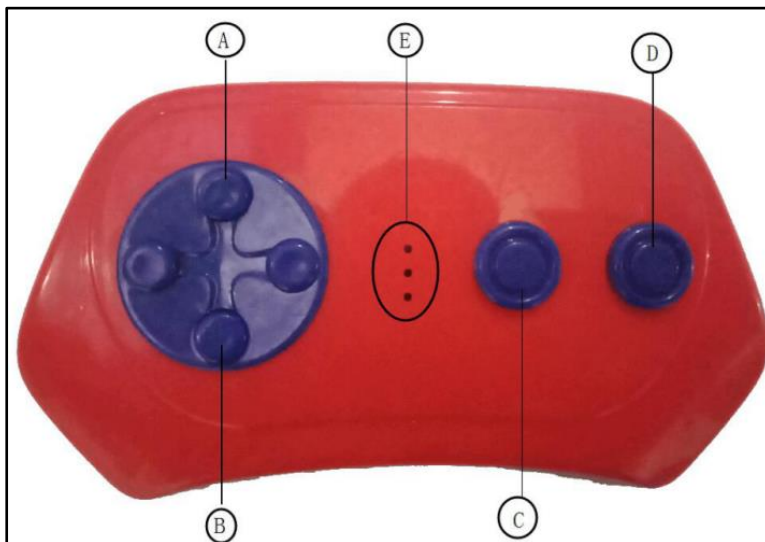

- ① Nyomja meg az A gombot, ha azt szeretné, hogy az autó előre haladjon;
- ② Nyomja meg a B gombot, ha szeretné, hogy jármű hátrafelé menjen;
- ③ Nyomja meg a C gombot, ha szeretne balra kanyarodni;
- ④ Nyomja meg a D gombot, ha jobbra szeretne kanyarodni;
- ⑤ Az E gomb az akkumulátor szint jelzője (ha 2 elem a helyén van a piros fény világít)

Megjegyzés: szárazelemek nem megfelelőek ebbe a termékbe.

[Az akkumulátor biztonsági figyelmeztetése] lásd. 4-es pont.



Figyelem! A távirányítót csak felnőttek kezelhetik, gyermekektől távol kell tartani.

Megjegyzés töltés előtt 17



Figyelem

- Töltés védelem: a töltés ideje alatt az eszköz nem használható.!
- A töltéssel járó feladatokat csak felnőttek végezhetik el.



Figyelem!

- Tűz vagy áramütés megelőzése:
- Csak a gyártó által meghatározott töltő és akkumulátor használata megengedett. Más márkájú töltők és akkumulátorok használata tilos, ellenkező esetben tüzet és robbanást okozhat.
- Ne használja ezt a töltőt és akkumulátort más termékekhez, mert a túlmelegedés tüzet és robbanást okozhat
- Ne változtassa meg a termék huzalozási szerkezetét engedély nélkül, mert ez tüzet és robbanást, valamint a termék maradandó károsodását okozhatja.
- Ne használjon szerszámokat az akkumulátor pozitív és negatív elektródáinak csatlakoztatásához, különben tüzet és robbanást okozhat.
- Az akkumulátort mindig tartsa szárazon, ne érintkezzen vízzel.
- Az akkumulátor töltésekor káros gázokat termelhet, melyek irritáló szagot áraszthatnak. Tilos dohányozni a töltő akkumulátor közelében, és mindenféle láng vagy szikra tilos a robbanásveszély miatt. Vehicles must be charged in well-ventilated, dry areas.
- Ne kapcsolod be az akkumulátort és a töltőt.
- Ne fordítsa fejjel lefelé az akkumulátort
- Töltés előtt ellenőrizze a töltőt, az akkumulátort és a csatlakozót. Ha bármilyen sérülést észlel, hagyja abba a használatát, amíg a meg nem javítják az eszközt.
- Az akkumulátor felmelegedése normális jelenség töltés közben, de ha túl magas a hőmérséklet, érdemes ellenőrizni, hogy nem túl nagy-e a töltőáram, vagy nincs-e rövidzárlat az akkumulátorban.
- Az akkumulátort rögzíteni kell egy lemezzel, mivel ha az autó felborul, az akkumulátor sérülést okozhat a gyermeknek.
- Ha a terméket hosszabb ideig nem használják, havonta egyszer teljesen fel kell tölteni és az akkumulátort is újra kell tölteni.
- Akkumulátorok nem játékok, gyermekektől távol kell tartani.

- Az első használat előtt 4-6 óra töltés javasolt, de legfeljebb 10 óra.
- Ha a jármű teljesítménye lassul, azt jelzi, hogy akkumulátor töltöttségi szintje nem megfelelő.
- ☐ Töltés minden alkalommal 8-12 óra, de legfeljebb 20 óra.

Töltési jel 18

- Ha a termék nem működik, és a feszültség kijelző panelen az alábbi ábra értéke látható, kérjük töltsse fel:

Akkumulátor paraméterei	feszültség	Akkumulátor állapota
6V4.5AhX1 6V7AhX1	≥ 6.6	Teljesen feltöltött akkumulátor
	6.5--6.3	A termék normál módon használható
	≤ 6.2	A termék nem használható, az akkumulátort újra kell tölteni.
6V4.5AhX2 6V7Ah*2 12V4.5AhX1 12V7AhX1	≥ 13.2	Teljesen feltöltött akkumulátor
	13.1--12.6	A termék normal módon használható
	≤ 12.5	A termék nem használható, az akkumulátort újra kell tölteni

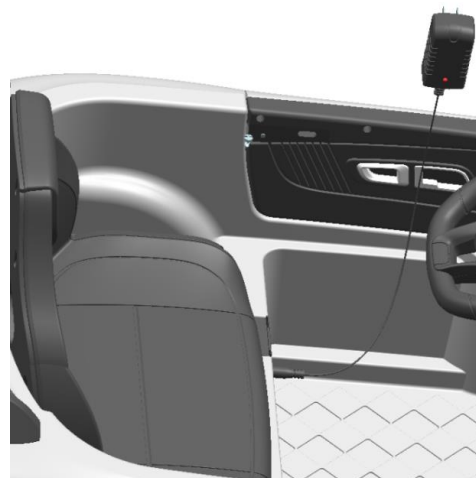

Töltési mód:

(1) Dugja be a töltőt az ülés alatti töltőnyílásba (az ábra szerint)

(2) Dugja be a töltőt a konnektorba.

Biztosíték

Ez a termék önvisszaállító biztosítékkal van felszerelve, túlterhelés vagy nem megfelelő használat esetén az önvisszaállító biztosíték 15-20 másodpercre automatikusan megszakítja az áramellátást, majd újraindul. Az autó önvisszaállító biztosítóka az ülés alá van szerelve.

Hogyan kerüljük el, hogy megszakadjon az áramellátás:

- Ez a termék nem terhelhető túl, a maximális terhelhetőség: 25 kg.
- Ne kössön semmit termék után.
- Ne engedje, hogy víz vagy más folyadékok kerüljön az elektromos alkatrészekbe, például vezetékekre, akkumulátorokba stb
- Nem engedélyezett a termék vezetékrendszerének és szerkezetének megváltoztatása.

Karbantartás és fenntartás

- Használat előtt a szülőknek ellenőrizniük kell, hogy a fő alkatrészek jó állapotban vannak-e, például az akkumulátor, töltő, kábel, dugasz, burkolat és más részek nem sérültek-e, a csavarok pedig nem lazák-e. Ha potenciális biztonsági kockázatot észlelnek, ne használják a sérült terméket, amíg meg nem javítják.
- Időnként kenje át jármű vas részeit kis mennyiségű kenőolajjal, hogy megakadályozza a vas alkatrészek rozsdásodását
- Az eszközt távol kell tartani a tűzforrástól és ne legyen hosszútávon kitéve erős fénynek. Egyenletes területen kell tárolni a járművet. Nedves időben az autóval zárt térben kell parkolni vagy ponyvával letakarni.
- A járműveket távol kell tartani a forróbb tárgyaktól, például tűzhelyektől és fűtőtestektől, ahol a műanyag alkatrészek megolvadhatnak. Töltés közben tartsa távol a gyúlékony anyagokat, és kerülje a tüzet.
- Használat után töltsd fel a akkumulátort, a töltést csak felnőtt végezheti. Ha hosszú ideig nincs használatban az eszköz, legalább havonta egyszer töltsd fel, hogy meghosszabbítsd az akkumulátor élettartamát.
- Az autót és a műanyag alkatrészeket száraz puha ruhával törölheted, nem viaszos bútorápolóval is kezelheted a műanyag részeket a felületi fényezés eléréséhez. Ne törölj műanyag játékokat vegyi oldószerekkel. Ne mosd az autót szappannal és vízzel. Esős vagy havas időben ne használd az autót. A víz károsíthatja az autó motorját, elektromos rendszerét és az akkumulátort.
- Ha már nem használod a terméket, kapcsold ki.
- Ne használj olyan biztosítékokat, amelyek nem felelnek meg a termék specifikációinak.
- Ne változtasd meg a termék szerkezetét és áramköri rendszerét engedély nélkül. A javítási munkákat szakembernek kell elvégeznie..

Hibaelhárítás 20

hiba típusa	ellenőrző pont	Kizárási módszer
Ha nem forog a motor	<ol style="list-style-type: none"> Túl van terhelve a jármű biztosítéka? (biztosítékdoboz az autó ülése alatt) Érintkezik a pedálkapcsoló? A motor terminálján lévő hegesztőszál jó állapotban van-e? A motorvezeték csatlakoztatva van-e? A motor csatlakozója, az akkumulátorhoz csatlakoztatva közvetlenül forogni fog-e? 	<p>Igen, a biztosíték automatikusan lekapcsolja az áramot 15-20 másodpercre, és újraindul: .</p> <p>Nem, rögzítsd pedálkapcsolót; Igen, folytasd a következő elemmel.</p> <p>Nem, jól hegeszd össze a sorkapcsot; igen, a következő tétel.</p> <p>Nem, csatlakoztasd; Igen, folytasd a következő elemmel.</p> <p>Nem forog, a vezérlő áramkört szakembereknek kell karbantartani, lépj kapcsolatba a forgalmazóval vagy kereskedővel.</p>
Se hátra se előre.	<ol style="list-style-type: none"> Ellenőrizze az előre/hátra kapcsolókat és használjon multimétert annak megállapítására, hogy a kapcsolat jó-e? Jó-e a vezérlő áramkör előre/hátra kapcsolóhoz vezetékzése? 	<p>Nem, cseréld ki az előre/hátra kapcsolót; Igen, a következő elem.</p> <p>Nem, kösd össze a vezetékét; Igen, a vezérlő áramkör meghibásodott, vedd fel a kapcsolatot a forgalmazóval vagy kereskedővel. .</p>
Lassú sebesség .	<ol style="list-style-type: none"> Ellenőrizd, hogy a akkumulátor feszültsége normális-e? A motor (fogaskerékkel) közvetlenül csatlakoztatva van-e az akkumulátorhoz, és nő-e a sebessége? 	<p>Nem, töltsd fel az akkumulátort; Igen, következő elem.</p> <p>Igen, a vezérlő áramkör hibás, lépj kapcsolatba az ügynökkel vagy a forgalmazóval.</p>
A jármű mozog, de hang és fény nincs egyáltalán.	<ol style="list-style-type: none"> Jó az akusztikus-optikai kapcsoló? Ellenőrizze, hogy az akkumulátortól az előlapig tartó vezeték és csatlakozó jó állapotban van-e 	<p>Nem, cserélje ki a kapcsolót; Igen, a következő tétel .</p> <p>Nem, csatlakoztassa jól a dugót, és csatlakoztassa a megszakadt vezetékét..</p>

A kerekek forognak, de a jármű nem mozdul	1.A hajtókerék forog? 2. Ellenőrizze a sebességváltót, hogy nem sérültek-e a fokozatok?	Igen, helyezze a kereket a földre. Igen, cserélje ki a sebességváltót..
Az előbb említett hibaelhárítási módszerek alkalmazása nem eredményes .. Kérjük, lépjen kapcsolatba a forgalmazóval vagy az értékesítővel.		

- A kézikönyvben használt illusztrációk a termék működését és szerkezetét hivatottak bemutatni. Ha esetlegesen kisebb eltérések vannak a valósághoz képest az anyag és az illusztrációk között, akkor az fizikai termék az irányadó.
- A termék minőségének javítása érdekében előfordulhat, hogy megváltoztatjuk a termék alkatrészének szerkezetét és megjelenését előzetes értesítés nélkül. Megértésüket kérjük.
- A csomag fontos információkat tartalmaz, ezért azt meg kell őrizni.
- **A vállalat megfelelt az ISO 9001:2015 minőségirányítási rendszer tanúsítványának.**