

# LUXE

Luxe 4M elektromos  
napellenző







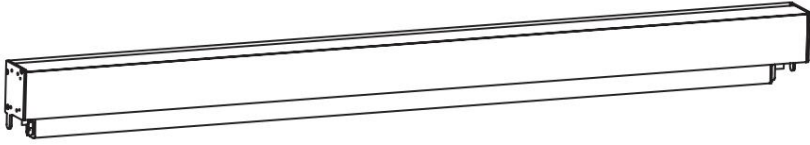

Szerelési útmutató

Importőr:  
Mirpol sp. z o. o.  
ul. Ciasna 3, 35-232 Rzeszów  
biuro@mirpol.rzeszow.pl  
www.mirpol.rzeszow.pl

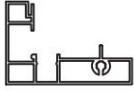
**Mirpol**

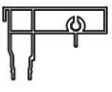

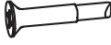
## ALKATRÉ SZEK LISTÁJA

	x1
 	x2
 	x2
 	x2
	x6
	x1
	x1

1

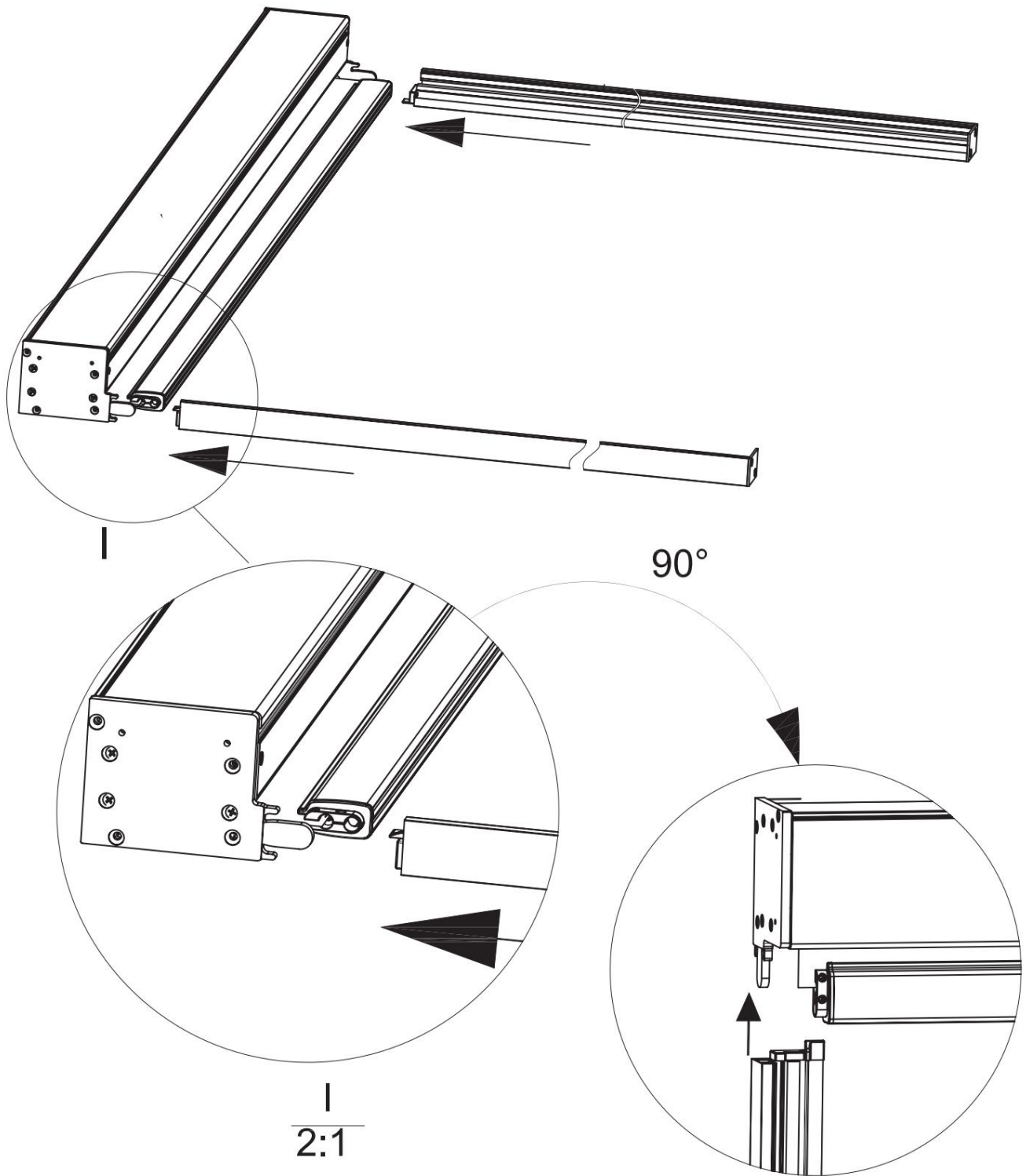

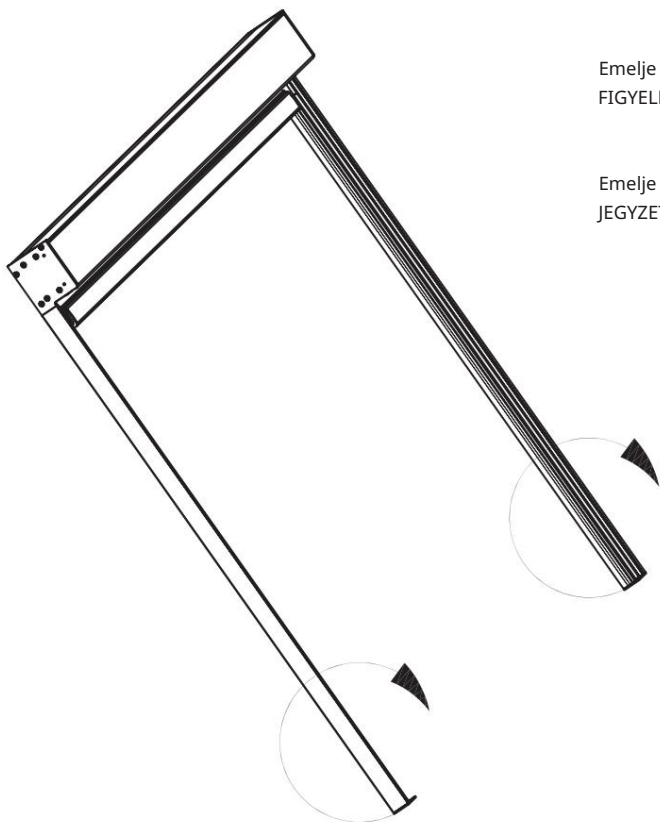

Emelje fel a fő keretet, és vigye a telepítési helyre.  
FIGYELEM! A fő keretet két vezetőnek kell tartania.

Emelje fel a fő keretet, és helyezze át a telepítési területre.  
JEGYZET! A fő keretet kézzel kell tartani két vezető sínen.

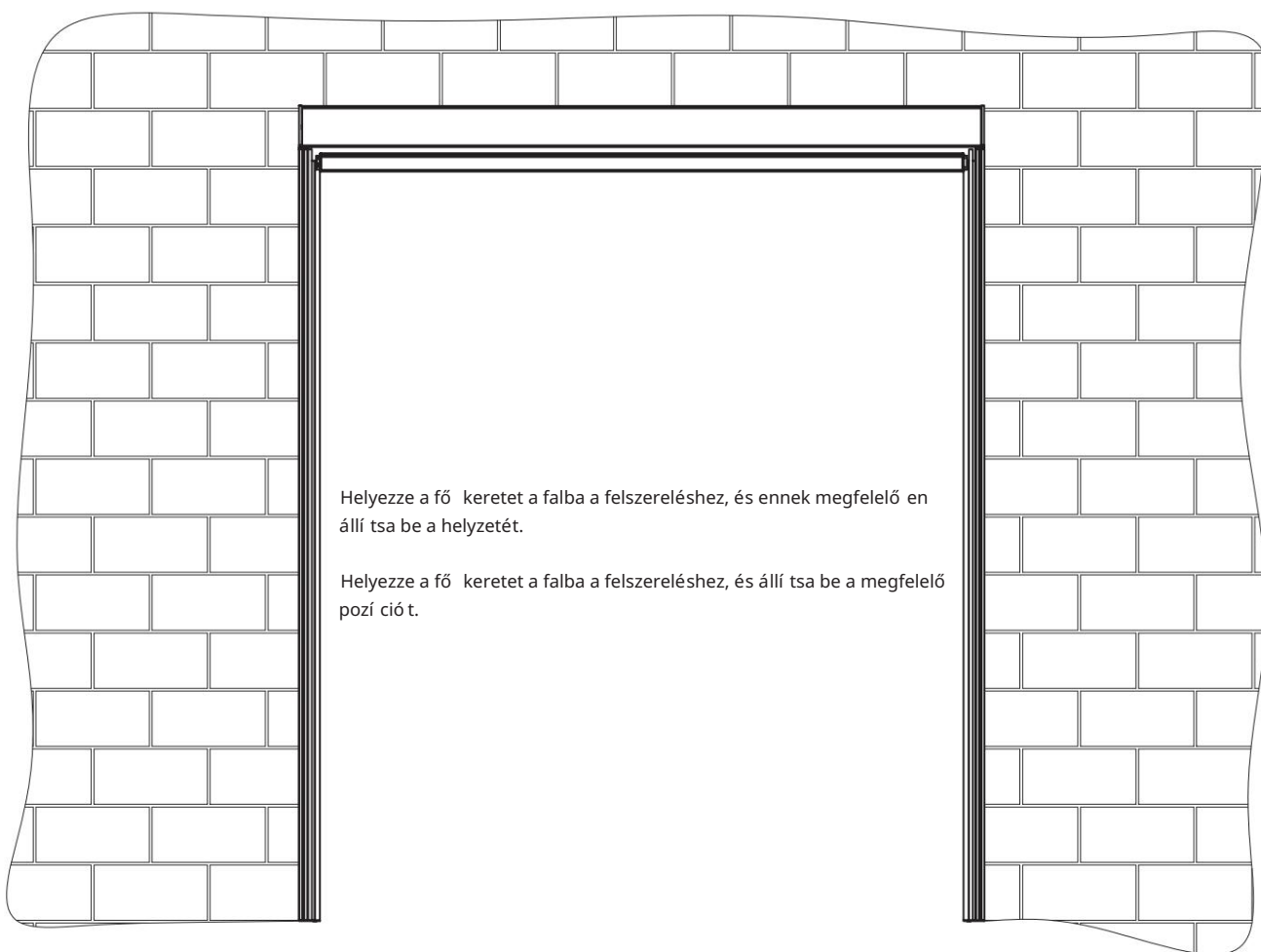

Helyezze a fő keretet a falba a felszereléshez, és ennek megfelelően állítsa be a helyzetét.

Helyezze a fő keretet a falba a felszereléshez, és állítsa be a megfelelő pozícióit.



3 A választott szerelési helytől függően az alábbi két beépítési lehetőség lehetséges.

Ez a termék a következő két telepítési lehetőséget kínálja a kiválasztandó telepítési helytől függően.

#### VÁLTOZAT/OPCIÓ A

A telepítési hely a vezetők mindkét oldalán található.

A két vezetősín a két épületrész oldalára van felszerelve.

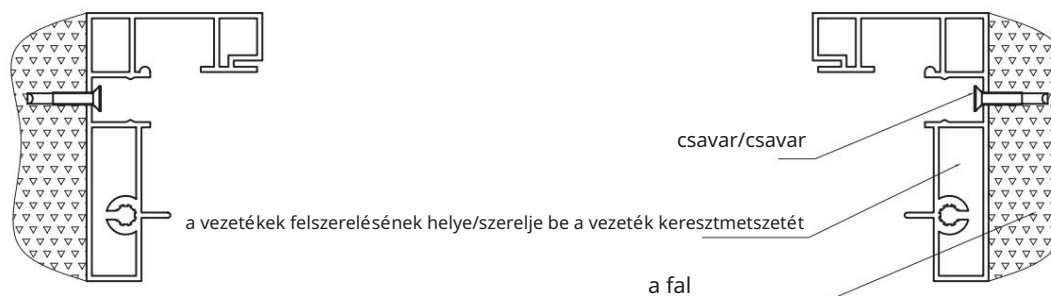

#### VÁLTOZAT/OPCIÓ B

A rögzítési hely hátul/elöl található.

A két vezetősín az épület hátuljára van felszerelve.

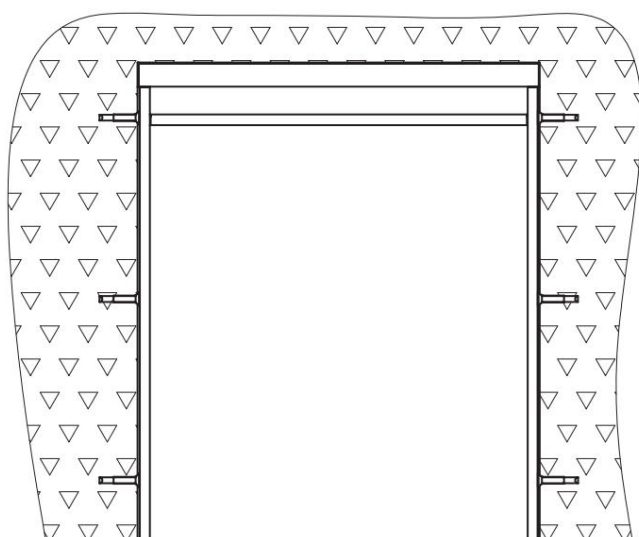
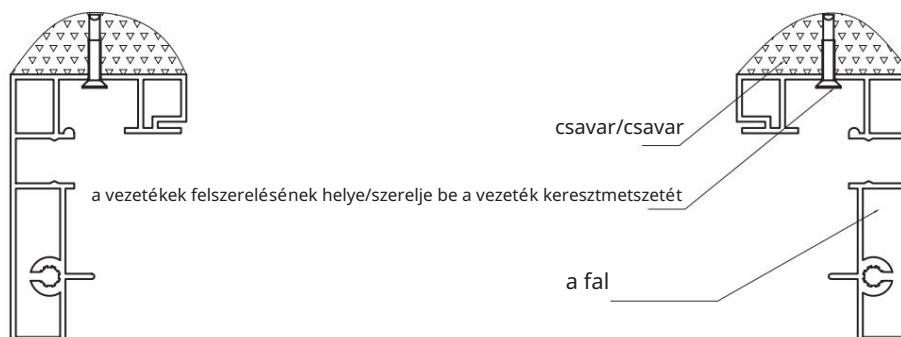

VÁLTOZAT/OPCIÓ A

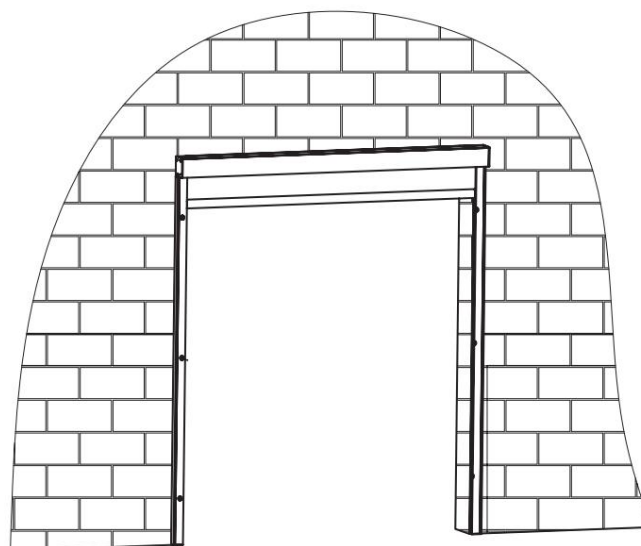

VÁLTOZAT/OPCIÓ B

#### 4 MŰ ANYAG SZÖVET PROFIL SZERELÉSE

Rögzítse a bal és jobb oldali műanyag profilokat a cipzár széléhez a szövetfelület bal és jobb oldalán, és helyezze a cipzár szélét a rögzítő szerelvénybe.

##### FELSZERELÉSE A MŰ ANYAG SZÖVET PROFILT

Rögzítse a bal és jobb oldali műanyag profilokat a cipzár széléhez a szövetfelület bal és jobb oldalán, és helyezze a cipzár szélét a rögzítő szerelvénybe.

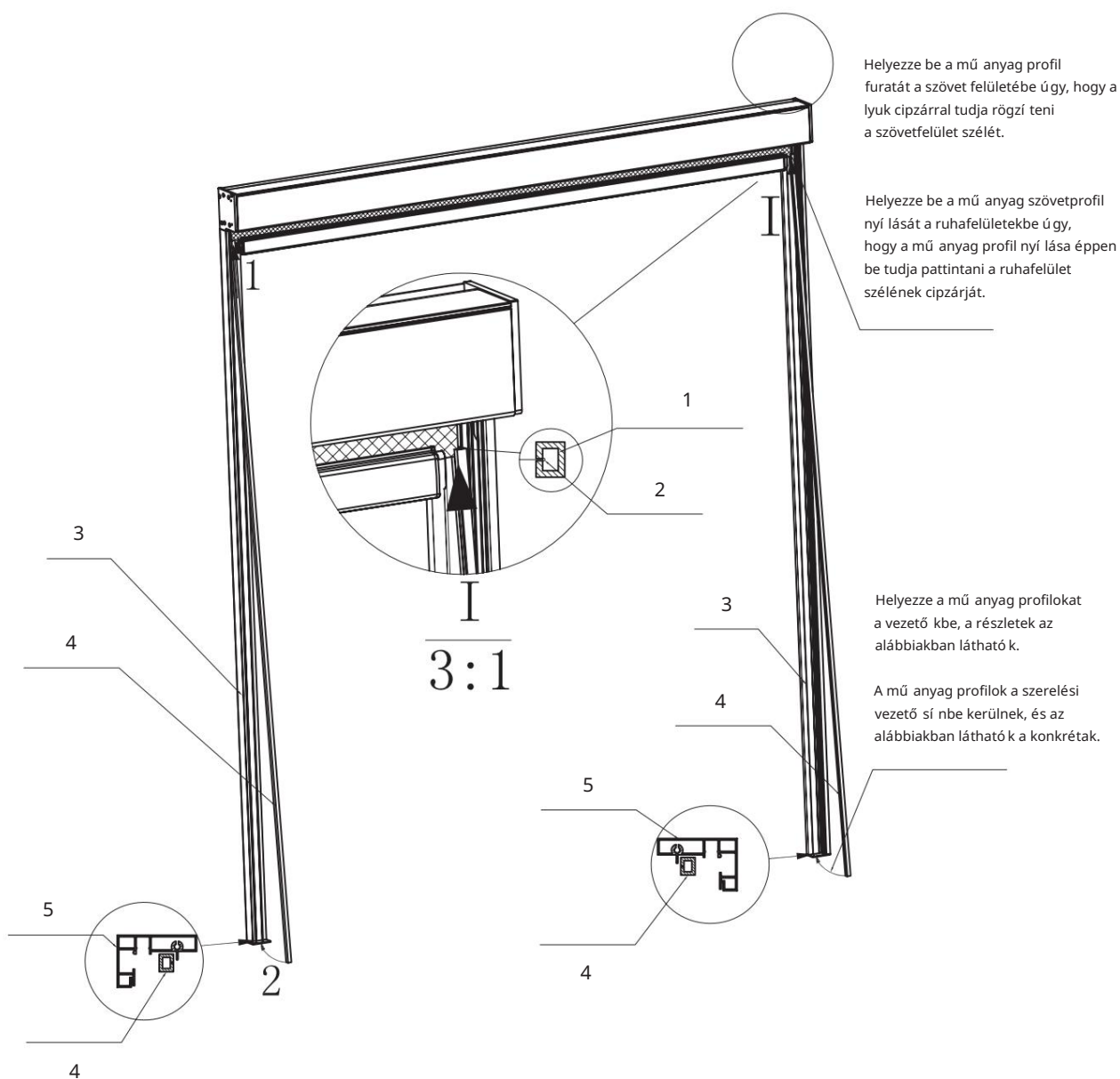

1. Műanyag profilelem
2. Az anyag cipzáras széle
3. Fő útmutató
4. Műanyag profil,
5. Vezető sín szakasz

1. Műanyag szövetprofilok metszete
2. Szövet cipzárprofilok
3. Fő vezető sín
4. Műanyag szövetprofilok
5. Vezető sín szakasz

- 5 műanyag szövetprofil felszerelése után húzza le teljesen az anyagot a beállító táshoz, majd szerelje fel a támató tá a következő lépések szerint.

A műanyag szövetprofil felszerelése után húzza le teljesen az anyagot, hogy beállítsa, majd szerelje fel a betévezető sínt a következő lépések szerint.

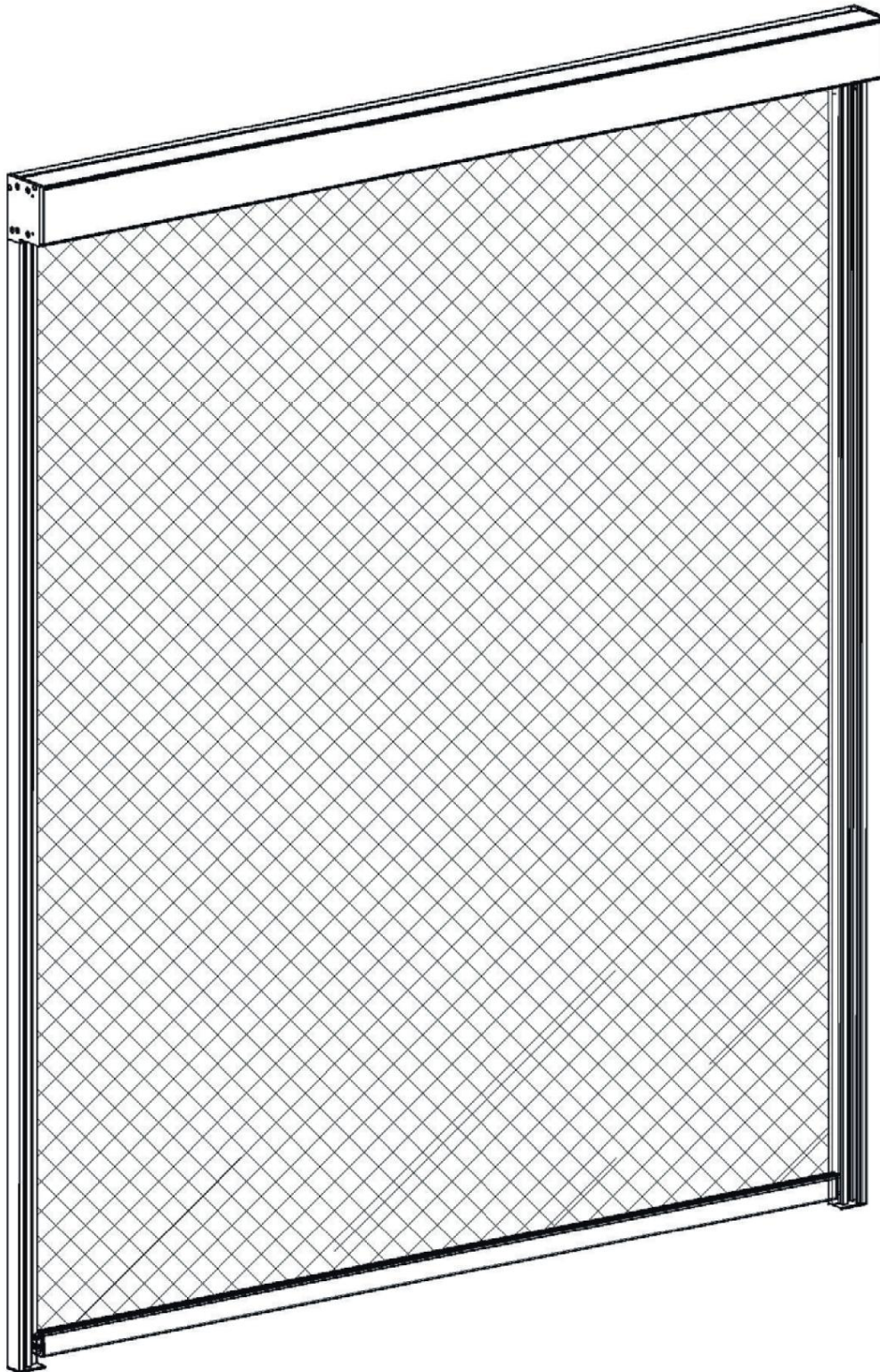



## 5 Z ÚTMUTATÓTELEPÍTÉSE

Tipp: Az útmutató problémamentes telepítéséhez további eszközöket is használhat. Egy fa vagy gumi kalapács segítségével alulról oldalra ütögethet, amíg a két vezető teljesen be nem illeszkedik (az alábbi keresztmetszeten látható módon).

A BETÉTVÉZETŐSÍNTÉLÉPÍTÉSE TIPP: A betét

vezető sínek feszítéséhez a telepítési folyamat során. Fa vagy gumi kalapáccsal alulról oldalra lehet koncolni, hogy a vezető sínek teljesen összekapcsolódjanak, mint a fenti metszeten látható.

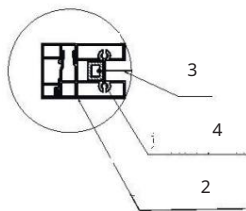
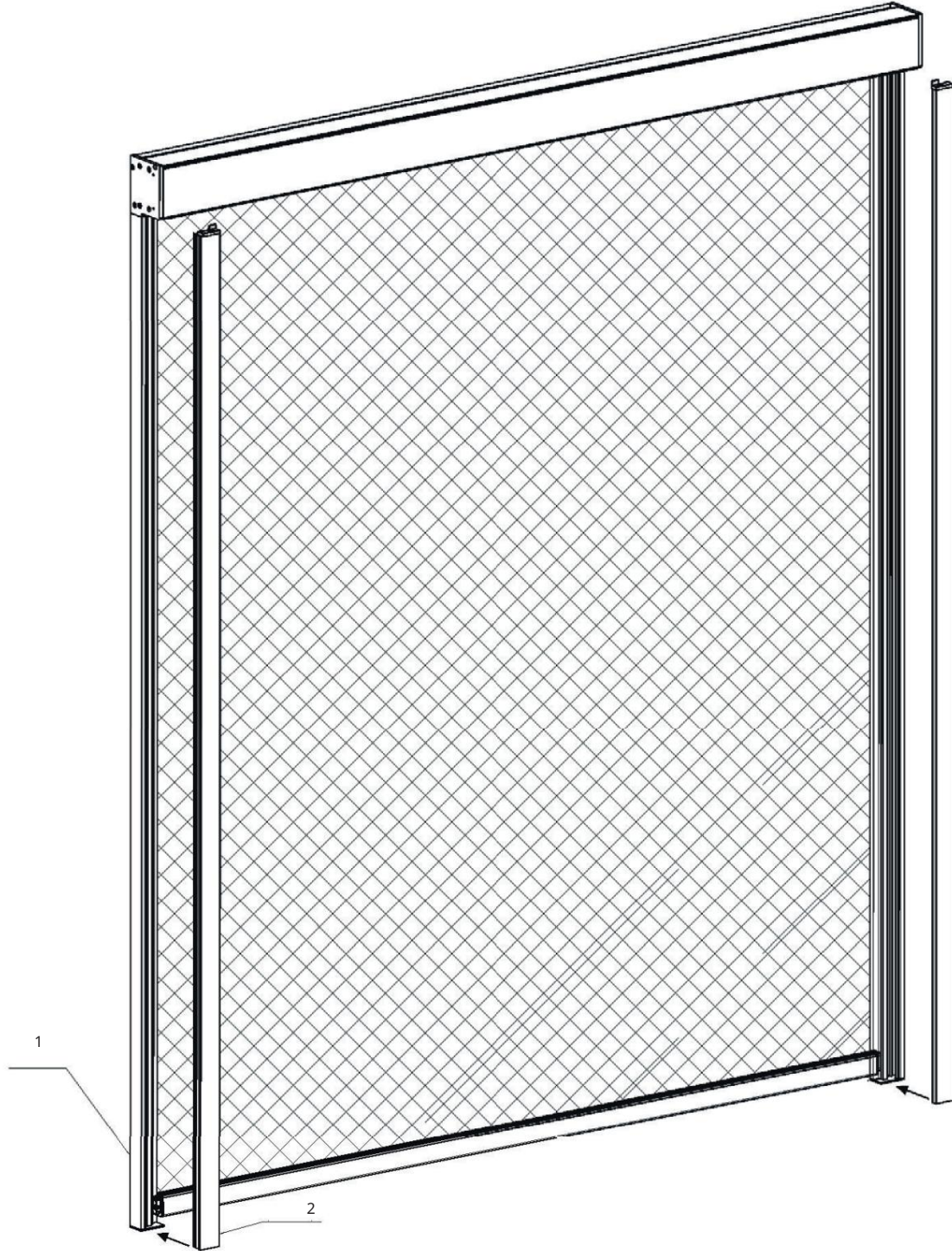

1. Fő vezető 2. Másodlagos/  
betölhető vezető 3. Szövet  
4. Műanyag profil

1. Fő vezető sí n 2.  
Betét/kiegészítő vezető sí n 3. Szövet  
4. Műanyag szövetprofilok



## 15 csatornás távirányító / 15 csatornás adó

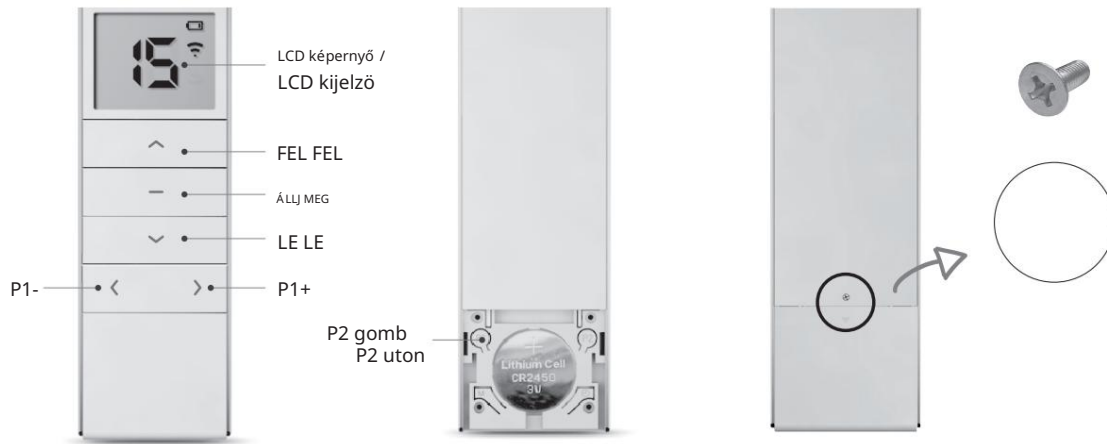

## MŰSZAKI SPECIFIKÁCIÓ

Akkumulátor(ok): 3V (CR2450)	Elem élettartam: >2 év / >2 év	Rádió frekvencia: 433 MHz
Üzemhő mérséklet: -10°C-50°C	Átviteli teljesítmény: 10 mW	Rádió hatótávolsága: • 200 méterrel kívül • 35 méter beltérben • 200 méter szabadtéri, • 35 méter beltérben

## FIGYELEM

1. A távirányító t nem szabad nedvességnek vagy cseppnek/ütésnek kiténi, különben befolyásolja az élettartamát.
2. Ha a távirányító nem olyan érzékeny, vagy a működési tartománya csökken, ellenőrizze az elemet, és szükség esetén cserélje ki.
3. Tilos a specifikációban meghatározottaktól eltérő típusú elemeket használni - fennáll a távirányító szerkezetének sérülésének veszélye.
4. Ne felejtse el megfelelően ártalmatlanítani a használt elemeket.

1. Az emittert nem lehet nedvességnek kiténi, vagy erőszűtésnek nem lehet kitéve, különben ez befolyásolja az emitter élettartamát.
2. Ha az adó nem olyan érzékeny, vagy a rádió hatótávolsága rövidebb lesz, ellenőrizze, hogy cserélni kell-e az elemet.
3. Tilos más típusú akkumulátort használni, hogy elkerülje hibák az emitterben.
4. A használt elemeket megfelelően ártalmatlanítsa.

## FIGYELEM!

Mindent megteszünk annak érdekében, hogy a távirányító programozási folyamata egyszerű és intuitív legyen. Ha a lépések bármelyike nem felel meg a távirányító/napellenző tényleges reakciónak, javasoljuk a távirányító teljes alaphelyzetbe állítását (lásd: "A NAPELLŐ VISSZAÁLLÍTÁSA PILOTA" 10. o.).

JEGYZET! Mindent megteszünk annak érdekében, hogy a távirányító programozási folyamata egyszerű és intuitív legyen. Ha a lépések bármelyike nem felel meg a távirányító tényleges reakciónak, javasoljuk a távirányító teljes alaphelyzetbe állítását (lásd: "A NAPELLŐ/TÁVIRÁNYÍTÓ VISSZAÁLLÍTÁSA" 10. oldal).

## FONTOS!

A napellenző programozása előtt távolítsa el a napellenző mechanizmus fedelét (egyszerűen csavarja ki a burkolat alján található két csavart (1. ábra)), hogy könnyen hozzáférjen a napellenző motorján található zöld gombhoz (2. ábra).

## FONTOS!

A napellenző programozása előtt távolítsa el a napellenző mechanizmus fedelét (egyszerűen csavarja ki a két csavart a burkolat alján (1. ábra)), hogy szabadon hozzáférjen a napellenző motorján található zöld gombhoz (2.

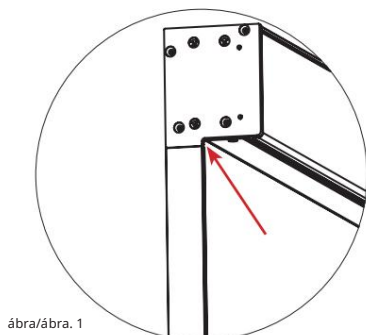

ábra/ábra. 1







ábra/ábra. 2

## P1) AZ ELÉRHETŐ CSATORNÁK KIVÁLASZTÁSA

## JÓTUDNI!

A csatornák kiválasztása az Ön kényelmét szolgálja. Például: Ha 4 napellenzővel rendelkezik, programozza be az 1-4 csatornát, mindegyik napellenzőhöz egyet. A 0. csatorna automatikusan hozzá van rendelve az összes programozott napellenzőhöz.

1. Nyomja meg egyszerre a + gombot,  ekkor megjelenik a szimbólum.
2. Nyomja meg ismét a + gombot,  és tartsa addig amíg a szám meg nem jelenik.
3. Válassza ki a programozni kívánt csatorna számát a vagy a gombbal.  
4. Nyomja meg a gombot. Megjelenik a " szimbólum . A csatorna beállítása sikeresen megtörtént. Folytathatja a távirányító párosítását a napellenzőkkel.

## P2) A CSATORNA PÁROSÍTÁSA A NAPELLENZŐVEL

1. Győződjön meg arról, hogy minden napellenző csatlakoztatva van az áramforráshoz.
2. Nyomja meg a zöld gombot a kiválasztott napellenzőn. A napellenző sípol és forog.
3. Válasszon ki egy csatornát a távirányítóval.
4. Nyomja meg a P2 gombot. A napellenző sípol és forog.
5. Nyomja meg újra a P2 gombot. A napellenző hangjelzést ad hang és forog.
6. Nyomja meg a gombot. A napellenző többször sípol és forog.
7. Nyomja meg a gombot. 
8. A csatorna párosítás lett a kiválasztott napellenzővel.



FONTOS! Ha a gombok fordítottva vannak elhelyezve, a műveletet meg kell ismételni a következő kombinációval: P2 + P2 ++



Ha egynél több napellenzőt programoz, ismételje meg a fenti lépéseket mindegyiknél.

ÉRDemes tudni: Egy csatornához egyszerre több napellenzőt is hozzárendelhet.



## P3) A NAPELLENZŐ VÉGHÉLYZÉSENEK MEGHATÁROZÁSA

1. Válasszon ki egy csatornát a távirányítóval.
2. Állítsa be a napellenző pozícióját egy tucat centiméterrel a felső szélé alá (a és a gombok megnyomásával) - ez a pozíció a végállás helyes programozását. 
3. Nyomja meg a P2 gombot. A napellenző sípol és forog.
4. Nyomja meg a gombot. A napellenző sípol és forog.
5. Nyomja meg ismét a P2 gombot. A napellenző többször sípol és forog.
6. Nyomja meg a gombot. A napellenző elkezd felfelé mozogni.
7. Nyomja meg a gombot a kívánt véghelyzetben. 
8. Nyomja meg újra a gombot, és tartsa lenyomva, amíg a napellenző többször sípol és el nem fordul. A felső véghelyzet be van állítva.
9. Azonnal nyomja meg a gombot. A napellenző elkezd lefelé mozogni.
10. A kívánt véghelyzetben nyomja meg a gombot. 
11. Nyomja meg ismét a gombot, és tartsa lenyomva, amíg a napellenző többször sípol

## P1) AZ ELÉRHETŐ CSATORNÁK KIVÁLASZTÁSA

## FIGYELEM!

A csatornaválasztás az Ön kényelmét szolgálja. Például: ha 4 napellenzővel rendelkezik - be kell programoznia az 1-4 csatornát, mindegyik napellenzőhöz egyet. A 0. csatorna minden programozott napellenzőhöz automatikusan hozzárendelődik.

1. Nyomja meg egyszerre a + A szimbólum  jelenik meg.
2. Nyomja meg újra a + gombot, és tartsa lenyomva, amíg meg nem jelenik.
3. Válassza ki a programozni kívánt csatorna számát a vagy a gombbal.
4. Nyomja meg a . A csatorna beállítása " szimbólum jelenik meg. sikeresen megtörtént. Folytathatja a távirányító párosítását napellenzőkkel.

## P2) A CSATORNA PÁROSÍTÁSA NAPELLENZŐVEL

1. Győződjön meg arról, hogy minden napellenző csatlakoztatva van az áramforráshoz.
2. Nyomja meg a zöld gombot a kiválasztott napellenzőn. A napellenző sípol, és forog.
3. Válassza ki a csatornát a távirányítóval.
4. Nyomja meg a P2 gombot. A napellenző sípol, és forog.
5. Nyomja meg újra a P2 gombot. Az ébredés sípolni fog és forog.
6. Nyomja meg a gombot. A napellenző többször sípol, és forog.
7. Nyomja meg a gombot. 
8. A csatorna párosítás lett a kiválasztott napellenzővel.

FONTOS! Ha a gombok fordított helyzetben vannak állítva, a műveletet meg kell ismételni a P2 + P2 ++ kombinációval.



Ha egynél több napellenzőt programoz - ismételje meg a fenti lépéseket mindegyiknél.

JÓTUDNI! Egy csatornához egyszerre több napellenzőt is hozzárendelhet.

## P3) A NAPELLENZŐ VÉGHÉLYZÉSENEK MEGHATÁROZÁSA

1. Válassza ki a csatornát a távirányítóval.
2. Állítsa be a napellenző helyzetét néhány centiméterrel a felső szélé alá (a és a gomb megnyomásával). Ez a pozíció a végállás helyes programozását. 
3. Nyomja meg a P2 gombot. A napellenző sípol, és forog.
4. Nyomja meg a gombot. A napellenző sípol, és forog.
5. Nyomja meg ismét a P2 gombot. Az ébredés többször sípol alkalommal, és forog.
6. Nyomja meg a gombot. A napellenző elindul felfelé.
7. Nyomja meg a kívánt véghelyzetben.
8. Nyomja meg még egyszer, és tartsa lenyomva, amíg a napellenző többször sípol, és el nem fordul. A felső véghelyzet be van állítva.
9. Azonnal nyomja meg a gombot. A napellenző elkezd lemenni.
10. Nyomja meg a kívánt véghelyzetben.
11. Nyomja meg még egyszer. Tartsa lenyomva, amíg a napellenző többször sípol, és el nem fordul. Az alsó véghelyzet be van állítva.

hang és forog.

Az alsó véghezlyzet be van állítva.

ÉRDÉMES TUDNI: a 3-5. lépés felelős a korábban meghatározott véghezlyzetek visszaállításáért.

Ha egynél több napellenző végállását programozza, ismétlje meg a fenti lépéseket mindegyiknél.

FONTOS! A véghezlyzeteket a rendszer akkor is megjegyzi, ha leválasztja a napellenző áramellátását.

#### P4) NAPELLENTŐ /TÁVIRÁNYÍTÓ VISSZAÁLLÍTÁSA

1. Válassza ki a távirányító n azt a csatornát, amelyhez a napellenző hozzá van rendelve.
2. Nyomja meg a P2 gombot. A napellenző sí pol és forog.
3. Nyomja meg a gombot. A napellenző sí pol és forog.
4. Nyomja meg ismét a P2 gombot. A napellenző többször sí pol és forog.
5. A kijelölő t és a hozzá tartozó csatornát alaphelyzetbe állította.
6. Most folytathatja a napellenző programozását (lásd: "CSATORNA PÁROSÍTÁSA A NAPELLÁVAL" 9. oldal)

#### FIGYELEM!

Miután befejezte a távirányító és a napellenző összes programozását, helyezze vissza a napellenző fedelét.

FIGYELEM! A 3-5. lépések felelős a korábban elő re meghatározott véghezlyzetek visszaállításáért.

Ha egynél több napellenző höz programoz végállásokat, ismétlje meg a fenti lépéseket minden napellenző nél.

FONTOS! A véghezlyzetek akkor is tárolódnak, ha leválasztja az áramellátást a napellenző ről.

#### P4) A napellenző /TÁVIRÁNYÍTÓ VISSZAÁLLÍTÁSA

1. Válassza ki a távirányító n azt a csatornát, amelyhez napellenző van hozzárendelve.
2. Nyomja meg a P2 gombot. A napellenző sí pol, és forog.
3. Nyomja meg a gombot. A napellenző sí pol, és forog.
4. Nyomja meg még egyszer a P2 gombot. Az ébredés többször sí pol alkalommal, és forgatni fog.
5. A napellenző és a hozzá rendelt csatorna megtörtént visszaállítás.
6. Most folytathatja a napellenző programozását (lásd: „A CSATORNA PÁROSÍTÁSA NAPELLÁTÓVAL” 9. oldal).

#### FIGYELEM!

Ha minden lépés befejező dött, helyezze vissza a napellenző fedelét.

#### A KÉSZÜLÉKEK ÉS AZ AKKUMULÁTOROK ÁRTALMATLANÍTÁSA



A 2002/96/EU európai irányelv értelmében az elektromos és elektronikus berendezéseket nem szabad a háztartási hulladékkal együtt kidobni. A fogyasztókat törvény kötelezi arra, hogy az elektromos és elektronikus berendezéseket élettartamuk végén az erre a célra létrehozott nyilvános gyűjtő helyekre vagy értékesítési pontokra vigyék vissza. Az ezzel kapcsolatos részletekre az adott ország nemzeti joga az irányadó. Ez a szimbólum a terméken, a kézikönyvön vagy a csomagoláson azt jelzi, hogy a termékekre ezek az előírások vonatkoznak.

Az újrahasznosítás, az anyagok újrafelhasználása vagy a régi készülékek ártalmatlanításának egyéb módjai jelentősen hozzájárulnak ehhez környezetünk védelmében.

#### A KÉSZÜLÉKEK ÉS AZ AKKUMULÁTOROK ÁRTALMATLANÍTÁSA



A 2002/96/EU európai irányelv nemzeti jogrendszerbe történő átültetése után a következők érvényesek: Az elektromos és elektronikus készülékeket nem szabad a háztartási hulladékkal együtt kidobni. A fogyasztókat jogszabály kötelezi arra, hogy az elektromos és elektronikus készülékeket élettartamuk lejártakor az erre a célra kialakított nyilvános gyűjtő helyekre vagy értékesítési pontokra vigyék vissza. Ennek részleteit az adott ország nemzeti joga határozza meg. Ez a szimbólum a terméken, a használati útmutatóban vagy a csomagoláson azt jelzi, hogy a termékekre ezek az előírások vonatkoznak. Az

újrahasznosítással, az anyagok újrafelhasználásával vagy a régi készülékek más hasznosítási formáival Ön jelentősen hozzájárul környezetünk védelméhez.